

Διάγραμμα δομής προϊόντος:

1. Καλάθι τηγανίσματος
2. Προστατευτικό κάλυμμα
3. Κουμπί απελευθέρωσης
4. Λαβή
5. Ταψί
6. Ανώτερο περίβλημα
7. Εισαγωγή αέρα
8. Πίνακας ελέγχου
9. Κουμπί αύξησης θερμοκρασίας
10. Κουμπί μείωσης θερμοκρασίας
11. Κουμπί ON / OFF
12. Κουμπί αύξησης χρόνου
13. Κουμπί επιλογής λειτουργίας
14. Κουμπί μείωσης χρόνου
15. Πρίζα αέρα
16. Καλώδιο τροφοδοσίας

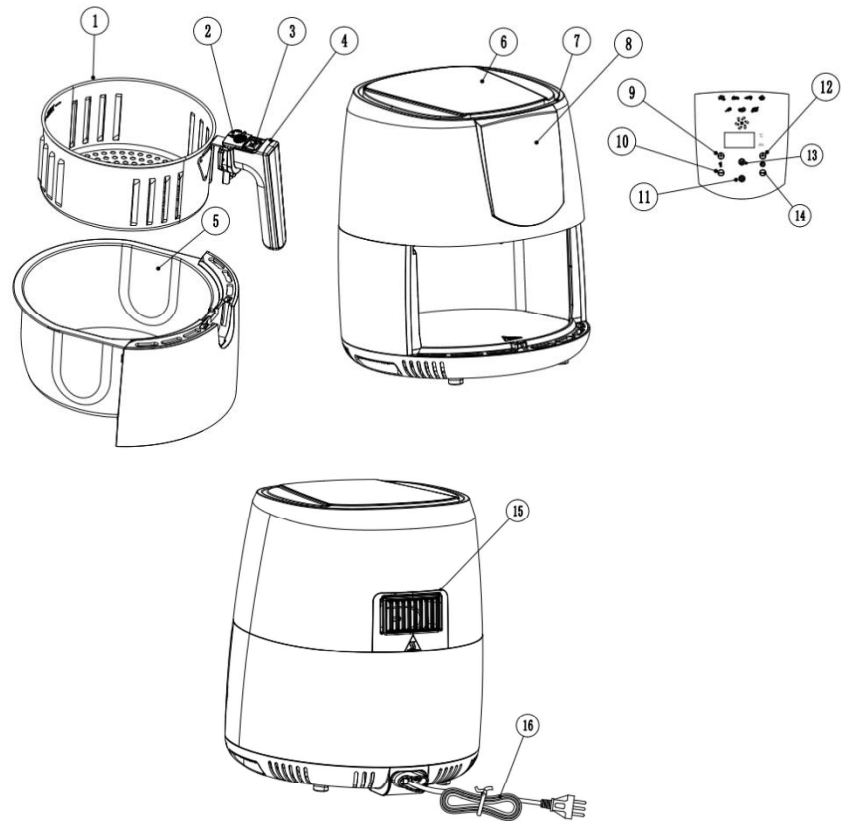

Πριν τη πρώτη χρήση

Ι Αφαιρέστε όλο το υλικό συσκευασίας.

Ι Αφαιρέστε αυτοκόλλητα ή ετικέτες από τη συσκευή

Ι Καθαρίστε σχολαστικά το καλάθι και το ταψάκι με ζεστό νερό, λίγο υγρό απορρυπαντικού και

μη λειαντικό σφουγγάρι.

Ι Σκουπίστε το εσωτερικό και το εξωτερικό της συσκευής με ένα υγρό πανί.

Ι Τοποθετήστε τη συσκευή σε σταθερή, οριζόντια και επίπεδη επιφάνεια. Μην τοποθετείτε τη συσκευή

σε μη ανθεκτική στη θερμότητα επιφάνεια.

- Τοποθετήστε το καλάθι στο ταψάκι σωστά, ακούτε το ηχητικό σήμα . Σύρετε το κατσαρολάκι πίσω στη συσκευή.
- **Ι Αυτή είναι μια συσκευή που λειτουργεί με ζεστό αέρα. Μην γεμίζετε το ταψάκι με λάδι**
- **Ι Μην βάζετε τίποτα πάνω από τη συσκευή. Αυτό διαταράσσει τη ροή του αέρα και επηρεάζει το αποτέλεσμα τηγανίσματος με ζεστό αέρα.**

ΧΡΗΣΗ

1. Τοποθετήστε το φιντ σε μια γειωμένη πρίζα.
2. Κάντε κλικ στο κουμπί ON / OFF
3. Κάντε κλικ στο κουμπί αύξησης / μείωσης θερμοκρασίας για να ορίσετε την κατάλληλη θερμοκρασία για το μαγείρεμα.
4. Κάντε κλικ στο κουμπί Μείωση ώρας για να ορίσετε 3 λεπτά για προθέρμανση. Κάντε ξανά κλικ στο κουμπί ON / OFF για να ξεκινήσετε το μαγείρεμα. Μετά από αυτό, η συσκευή είναι έτοιμη για χρήση.
5. Όταν φτάσετε στο 0, τραβήξτε προσεκτικά το ταψάκι από τη συσκευή, τοποθετήστε τα συστατικά μέσα στο καλάθι τηγανίσματος (Προσοχή: μην υπερβαίνετε τη μέγιστη γραμμή). Συνδέστε καλά το καλάθι με το ταψάκι, σύρετε το ταψάκι πίσω στη συσκευή.
 - α) Ποτέ μην χρησιμοποιείτε το ταψάκι χωρίς το καλάθι.
 - β) Μην αγγίζετε το κατσαρολάκι κατά τη διάρκεια και λίγο μετά τη χρήση, καθώς ζεσταίνεται πολύ. Κρατήστε το μόνο από τη λαβή.
6. Κάντε κλικ στο κουμπί επιλογής λειτουργίας για εναλλαγή και επιλέξτε το κατάλληλο μοντέλο μαγειρέματος ή πατήστε το κουμπί αύξησης / μείωσης θερμοκρασίας & κουμπί αύξησης / μείωσης χρόνου για να επιλέξετε τον κατάλληλο χρόνο & θερμοκρασία.
7. Κάντε ξανά κλικ στο κουμπί ON / OFF για να ξεκινήσετε το μαγείρεμα ;
8. Όταν ακούτε το μπιπ χρονοδιακόπτη, ο καθορισμένος χρόνος προετοιμασίας έχει παρέλθει. Τραβήξτε το δοχείο από τη συσκευή και τοποθετήστε το σε μια ανθεκτική στη θερμότητα επιφάνεια.
9. Ελέγξτε εάν τα συστατικά είναι έτοιμα. Εάν τα συστατικά δεν είναι ακόμη έτοιμα, απλώς σύρετε το ταψάκι πίσω στη συσκευή και ρυθμίστε το χρονόμετρο σε μερικά επιπλέον λεπτά.
10. Εάν το συστατικό είναι έτοιμο, τραβήξτε προσεκτικά το καλάθι και πατήστε το κουμπί απελευθέρωσης του καλάθιου και σηκώστε το καλάθι από το ταψί για να αφαιρέσετε τα συστατικά. Μην γυρίζετε το καλάθι ανάποδα με το τηγάνι να είναι ακόμη συνδεδεμένο σε αυτό, καθώς τυχόν περίσσεια λαδιού που έχει συγκεντρωθεί στο κάτω μέρος του ταψιού θα διαρρεύσουν πάνω στα συστατικά.
11. Αδειάστε το καλάθι σε ένα μπολ ή σε ένα πιάτο. Όταν μια παρτίδα συστατικών είναι έτοιμη, η συσκευή είναι αμέσως έτοιμη για την προετοιμασία μιας άλλης παρτίδας.